

DNEVNIK RADA – IZVJEŠĆE O AKTIVNOSTIMA PRIJE I ZA VRIJEME
ODRŽAVANJA MEETINGA

Belgija od 14.10. do
20.10.2012

IME I
PREZIME
UČENIKA,
razred:



Tomislav
Kačunko
3K

LEONARDO SCHOOL PARTNERSHIP



I. tehnička škola TESLA

2011-1-SI1-LEO04-02712 5

AKTIVNOSTI KOJE SAM OBAVLJAO I KOJE SU PRETHODILE RADU U BELGIJI

Pripreme s profesorima Vukšić, Novaković, Antić. Profesor Vukšić me je pripremio tako što me upoznao sa cjelokupnim projektom i pokazao mi na kojem dijelu projekta ću raditi. Profesor Novaković me pobliže upoznao sa programom na kojem sam radio u projektu a profesorica Antić mi je pomogla oko prezentacije koju sam trebao prvi dan prezentirati zajedno sa ostala dva učenika iz naše škole i oko engleskog jezika.

	IZRAVNE RADNE AKTIVNOSTI PRILIKOM BORAVKA U ANTWERPENU	SURADNJA S UČENICIMA IZ DRUGIH ŠKOLA, ŠTO KAKO I KADA
14.10.2012.	Sastali smo se u zračnoj luci Zagreb u 2 sata i krenuli putem Bruxellesa. Let je trajao ugodnih 2 sata. Nakon slijetanja pričekali smo bus za Antwerpen do kojeg nam je trebalo oko 45 minuta. U Antwerpenu su nas dočekali Joeri i Danny, belgijski profesor i administrator. Odveli su nas u Hostel u kojem smo ostavili stvari. Nakon smještaja krenuli smo u večernje razgledavanje i upoznavanje grada.	Navečer smo sreli Španjolce i Slovence s kojima smo se upoznali i popričali.
15.10.2012.	Ujutro nakon doručka svi zajedno smo se sastali ispred hostela i krenuli prema školi koja se naziva Sprectrum school u kojoj se i odvija projekt. U školi su nam zaželjeli dobrodošlicu, i prezentirali nam svoju školu nakon čega su ostali učenici trebali prezentirati svoje škole iz svojih država. Nakon kratke pauze krenuli smo u obilazak njihove velike škole koja se sastoji od više zgrada. Nakon pokazali su nam prezentaciju o tom projektu odnosno koji su zadaci i koji su ciljevi. Raspodijelili smo se po grupama, ja sam bio u grupi koja radi na programu Fluid sim i radio sam na ovakvom stroju.	Nakon raspodjele po grupama bolje sam se upoznao sa učenicima iz svoje grupe. U razgledavanju grada komentirali smo zgrade itd.

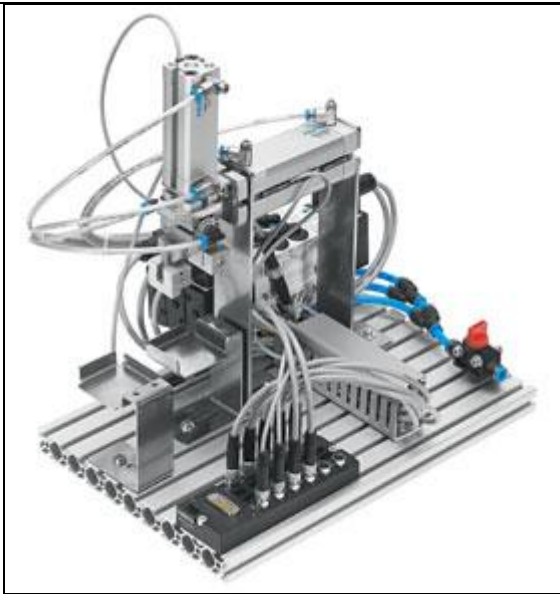

Zadatak je bio da predmet pomoću grabilice prebacimo sa jednog mjesta na drugo. Većinom se radilo u logičkom dijelu programa Fluid sim.

Nakon upoznavanja sa projektom krenuli smo u obilazak Antwerpena, a navečer smo jeli u McDonald'su.

16.10.2012.

Probudili smo se, nakon doručka trmvajem/metroom otišli smo u školu, raspodjelili smo se po grupama i počeli raditi.

Počeli smo prvo sa jednostavnim zadacima kao naprimjer izvlačenje i uvlačenje cilindra lijevo desno. Slika je prikaz logike koju smo upotrbljavali.

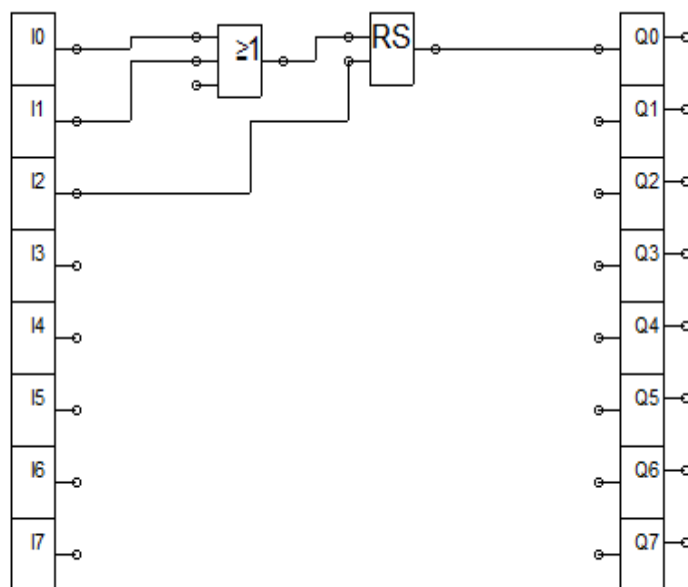

Imao sam dobrog profesora koji super objašnjava tako da sam uspio sve shvatiti.

Suradivanje sa učenicima oko programa i rješavanja zadataka unutar grupe. Zadaci su bili vrlo lagani tako da smo svi sve shvatili.

Nakon rada u grupi sastali smo se u glavnoj sobi i školskim busom krenuli prema tvornici Audia.



Tamo nas je vodič proveo kroz tvornicu i detaljno nas upoznao kako ona radi. Nažalost nismo smijeli slikati unutrašnjost tvornice nego samo predvorje gdje su izloženi neki audievi automobili.

Večera a kasnije nakon večere smo se prošetali gradom.

17.10.2012.

Ujutro nakon doručka učitelji su otišli u Brugge, a mi učenici u školu. U školi smo nastavili s radom na projektu i išli korak dalje sa zadacima.

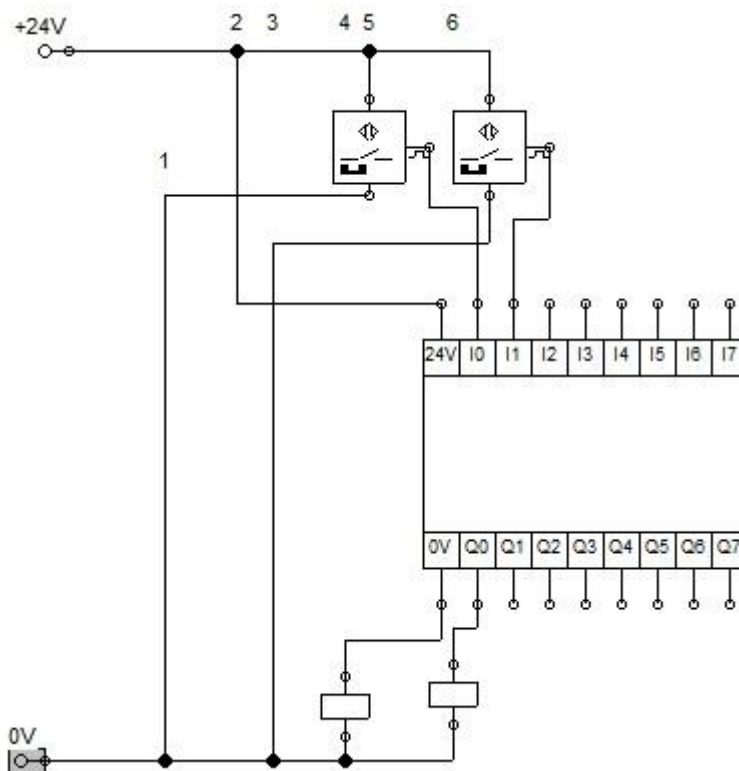

Zadaci nisu bili samo u logici nego i u spajanju

Diskutiranje sa ostalim učenicima iz projekta o radu i napredovanju.

Navečer smo ostali u hostelskom baru i zabavljali se sa ostalim učenicima.

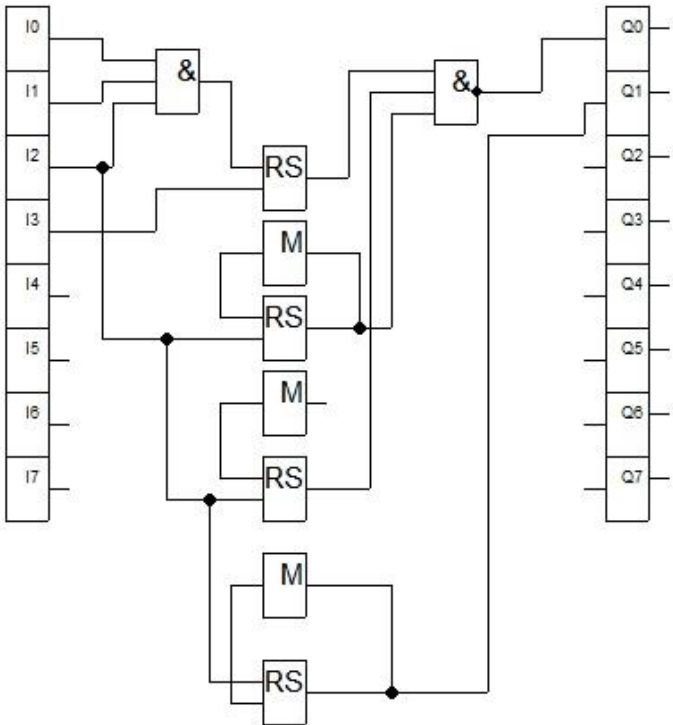
	<p>elektropneumatskih elemenata kao što su spojeni na radnoj ploči. Morali smo paziti da pravi element spojimo na pravi ulaz u logici, jednako tako i izlaze sa relejima kao što se vidi na slici.</p> <p>Poslije rada smo ručali i vlakom krenuli prema Bruggeu. U Bruggeu smo posjetili muzej čokolade a nakon toga smo imali obilazak.</p> <p>Povratak u Antwerpen i večera zajedno sa španjolskim učenicima.</p>	
<p>18.10.2012.</p>	<p>Nakon doručka u hostelu, uputili smo se u školu. U školi smo već polako završavali sa zadacima oko projekta. Ovako je zadatak izgledao pred kraj cjelokupnog zadatka.</p>  <p>Puno smo koristili logiku sa „set“ i „reset“ funkcijama. Buferi su označeni sa slovom M. Oni su postavljeni tako da bi program mogao prepoznati logiku koja se koristi.</p> <p>Nakon ručka u školi otišli smo u trvtku ABB i poslušali prezentaciju o njoj i obišli je uz pratnju vodiča koji nam ju je pokazao.</p> <p>Vratili smo se u Antwerpen i imali zajedničku večeru u restoranu Taloorkes</p>	<p>Odlazio sam i u ostale grupe da vidim kako oni napreduju i popricaao o njihovim zadacima.</p> <p>U našoj grupi je išlo super, zajedno smo riješavali zadatke.</p>
<p>19.10.2012.</p>	<p>Ujutro nakon doručka uputili smo se prema školi u kojoj smo dovršili radove na projektu i prpremili se za prezentiranje svojeg rada. Kada su se svi skupili u glavnoj sobi, počelo je prezentiranje grupa. Prvo je bila grupa koja radi u Logosoftu. Oni su imali zadatak da programiraju u logici Logosofta traku po kojoj idu metalni i plastični predmeti. Na kraju trake je bila odvajalica koja je odvajala plastične predmete od metalnih pomoću senzora za</p>	<p>Pokazivanje i objašnjavanje rada pokretnih stanica na kojima smo radili. Poslije prezentacija upoznavanje sa ostalim djelovima projekta i razgovaranje sa ostalim učenicima oko njihovih zadataka.</p>

detekciju metala.

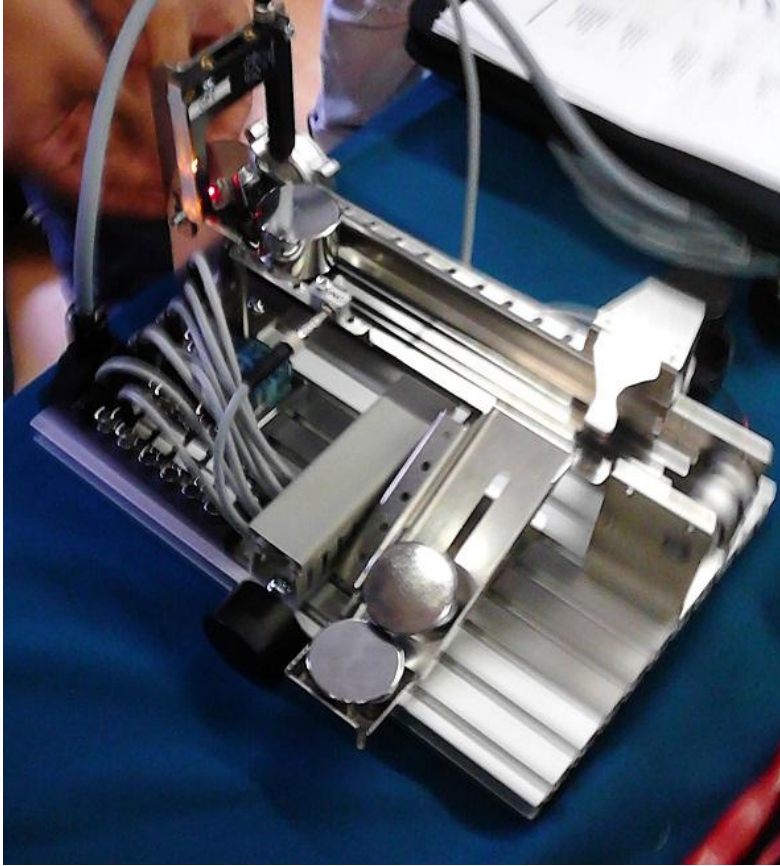

Zatim je bila moja grupa Fluid sim i poslije grupa koja je radila u Microvinu. Grupa za Microvin je imala zadatak da programiraju prešu koja ima cilindar koji gura predmet pod prešu i zatim nakon nekoliko sekundi preša stisne taj predmet. Zadatak je bio pre jednostavan tako da su priključili i dva gumba koja služe za sigurnost. Ta dva gumba se trebala istovremeno stisnuti kako bi se pokrenuo postupak.

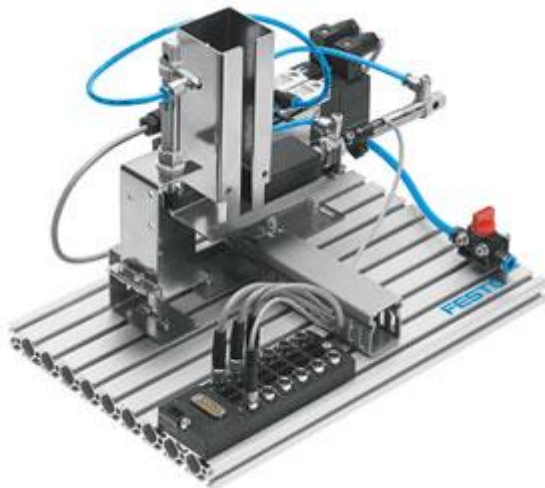

Paralelno s našim grupama bila je i grupa za izradu videa tako da su i oni imali prezentaciju i pokazali nam svoj završni video.

Ručali smo u školi, otišli na kavu u kafić Pomphius, a nakon toga otišli smo u Flandriju gdje smo se ukrkali na brod i krenuli u razgledavanje Antverpenske luke. Vozili smo se i po obližnjim kanalima oko Antwerpena.

	Predvečer smo otišli u hostel, odmorili se, a potom otišli na večeru. U hostelskom baru zabavljali smo se zajedno sa ostalim učenicima i izmjenjivali iskustva i priče.	
20.10.2012.	<p>Probudili smo se ujutro, doručkovali i tramvajem otišli do muzeja MAS. Nakon dugotrajnog razgledavanja otišli smo nazad u centar na ručak.</p> <p>Vratili smo se u hostel i smišljali planove za sutrašnji dan.</p> <p>Nakon večere otišli smo u nekoliko disko klubova i zabavljali se.</p>	Razgledavanje muzeja zajedno sa španjlskim učenicima.
21.10.2012.	Ujutro smo se spakirali i krenuli vlakom prema Bruxellesu što nam je i bio plan. U bruxellesu smo posjetili Atomium i Mini europe. Tamo smo i ručali a nakon ručka smo krenuli na aerodrom i krenuli k Zagrebu. U Zagreb smo stigli u večernjim satima	
EVALUACIJA SUSRETA, KOMENTARI, NAPOMENE	Ovaj meeting za projekt je vrlo uspješno završen, mnogo sam toga naučio tokom rada što će mi pomoći u daljnjem školovanju.	